

1 A burkolandó felületre felhordjuk a ragasztót* fogas glettvas segítségével (6-7mm)

*Ragasztó ajánlás:

Nagy tapadó szilárdságú, nulla függőleges
lecsúszású cementkötésű ragasztó, 3-15
mm-es ragasztó vastagsághoz.
Tapadás EN1348 szerint
28 nap után 2.6 N/mm²
Fűtött 2.5 N/mm²

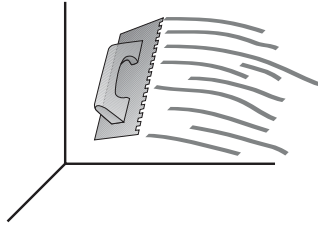

RÖGZÍTÉSI ÚTMUTATÓ
hagyományos beépítés

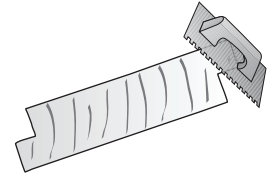

2 Rögzítjük a helyükön a paneleket és igazításhoz gumialapácsot használjunk. A sarkoknál a panelek flex segítségével vágthatók.

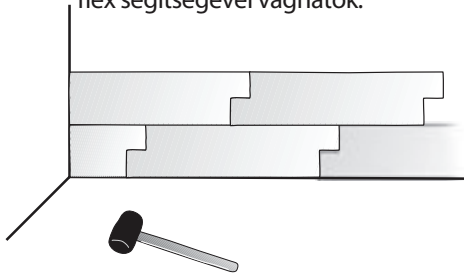

3 Sarokképzés összhangban az alap struktúrával.

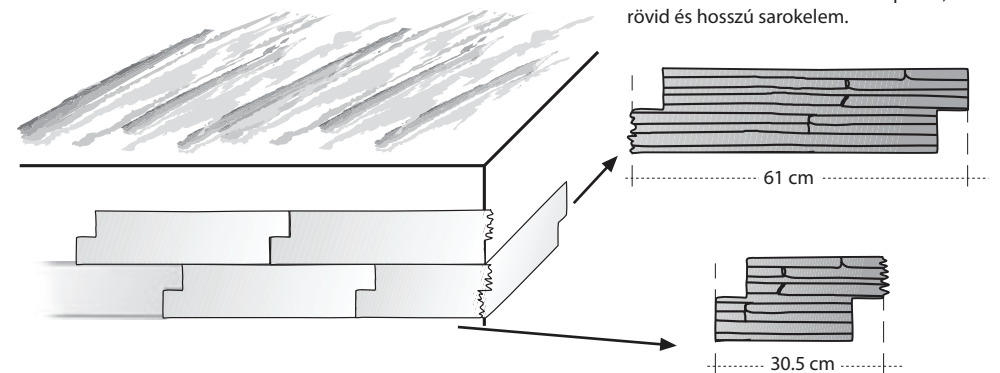

2m-es magasság felett mechanikus rögzítés ajánlott.

1 Fúrj négy lyukat minden stonepanelre az ábrához hasonlóan.

Két lyuk a tetején.
Két lyuk az alján

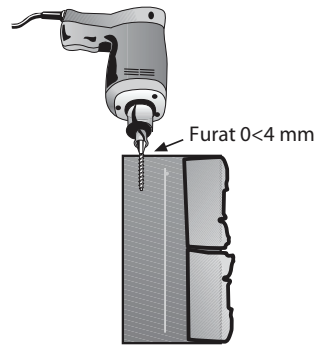
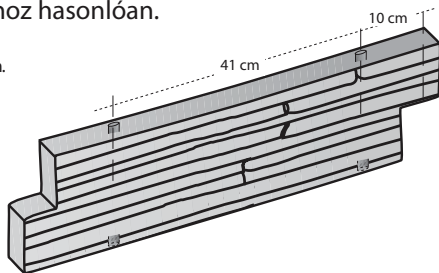

RÖGZÍTÉSI ÚTMUTATÓ
beépítés rögzítőkapcsokkal

Fúrj vagy vágj helyet a rögzítőkapciónak

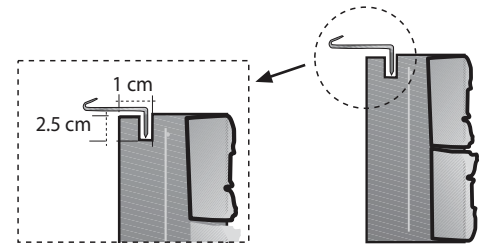

2 A panelbe és a falba fúrt lyukaknak pormentesnek kell lenniük. Rögzítjük a paneleket a hagyományos ragasztási módszerrel a felülethez, majd rögzítjük a horgokat a panelhez és a falhoz egyaránt.

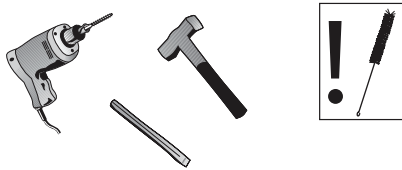

A rögzítőkapcsoknak rozsdamentes acélból kell készülniük, vagy használható a hagyományos palafedésben alkalmazott rögzítőkapocs is. Az alkalmazott kapcsok mérete a következő:

